

## CANGILÓN ATLAS AD

## FICHA TÉCNICA

### DIN 15234 EN «NYRIM»

El cangilón Atlas AD es muy resistente, de gran capacidad y de construcción sólida fabricado con Nyrim DIN 15234.

- > Máxima resistencia al impacto, a la corrosión y a la abrasión.
- > Larga vida útil del cangilón.
- > Adecuado para su uso con bandas para elevadores y cadenas: el peso reducido del cangilón permite prolongar la vida útil de la cadena.
- > Ideal para aplicaciones industriales, como agregados, cemento, yeso, carbón, arena, etc.

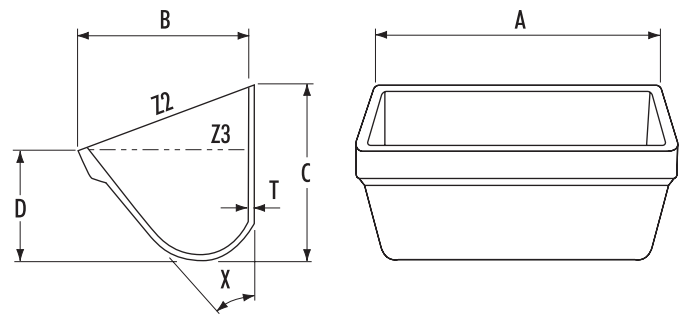

1. Cereales / 2. Materiales pegajosos / 3. Industria ligera / 4. Granulados y productos agrícolas ligeros / 5. Cemento / 6. Industria pesada.

### CARACTERÍSTICAS

Modelo	Medida nominal (mm)	A (mm)	B (mm)	C (mm)	D (mm)	T (mm)	X°	Kg	Capacidad (litros)	
									Z2 (total)	Z3 (agua)
AD250	250x180	273	199	239	124	8	40	1,44	5,87	3,56
AD300	300x200	361	202	215	111	14	43	1,70	6,75	4,135
AD400	400x224	424	247	286	156	11	39	2,75	14,33	9,00
AD500	500x250	524	274	321	174	12	39	3,80	23,20	15,00
AD630	630x280	654	306	363	196	12	39	6,80	36,00	23,40

Perforación de los agujeros para tornillos conforme a las especificaciones del cliente.